



空間除菌消臭装置

Aeropure series P

型式 PN-JS1

取扱説明書

兼保証書



もくじ

同梱品	2
安全上のご注意	3
お問い合わせ先	5
各部のなまえ	6
使いかた	7
お手入れ	10
仕様	13
故障かな?	14
保証とアフターサービス	15
保証書	15

- この度は、お買い上げいただき、誠にありがとうございます。ご了承ください。
- 本書をよくお読みのうえ、正しく安全にお使いください。
- ご使用前に「安全上のご注意」(P.3～P.4)を必ずお読みください。



日機装株式会社の深紫外線LED (DUV-LED) は、2014年のノーベル物理学賞受賞者とともに開発されました。世界レベルの光出力と長寿命を両立し、従来のUV-LEDに比べて水や空気の浄化、樹脂硬化、光触媒などの光源として優れた特長があります。

SumiRayマーク(図形)及び「Aeropure」は、日機装株式会社の登録商標です。

同梱品

■ 同梱品について





本パッケージに梱包されているものは下記のとおりです。
ご使用前にすべてそろっているか確認してください。

<input type="checkbox"/> PN-JS1 本体 1個	<input type="checkbox"/> USBケーブル(約1.2 m) 1個
	
	<input type="checkbox"/> 取扱説明書(本書) 1冊 

安全上のご注意

■ 誤った使いかたで生じる内容を次のように区分して、説明しています。

 警告	「死亡や重傷を負うおそれがある内容」です。
 注意	「傷害を負うことや、財産の損害が発生するおそれがある内容」です。

警告







禁止



- USBケーブルを傷付けない・無理に曲げない・引っ張らない・ねじらない・たばねない・高温部に近づけない・重い物を載せたり、挟み込んだりしない・加工しない
また、傷ついたUSBケーブルは使用しない
(USBケーブルが破損し、ショート・火災・感電の原因)
- 濡れた手でUSBケーブルを抜き差ししない
(感電の原因)
- 吹出口や吸込口から本体内部に飲料水、たばこの灰、金属類や燃えやすいものなどを入れない
(火災・感電の原因)
→ 本体内部に水や異物が入った場合は、USBケーブルを電源から抜いて、お買い上げの販売店、または「お客様相談窓口」 **P.5** にご相談ください。
- 改造はしない。また、修理技術者以外の人には分解や修理をしない
(火災・感電・けがの原因)
- 調理台や加湿機のそばなど、油煙や湿気が当たるような場所に置かない
(感電の原因)
- 本体に水をつけたり、かけたりしない
(火災・感電の原因)
- 幼児の手の届く範囲では使用しない
(感電・けがの原因)

必ずお守りください 人への危害、財産の損害を防止するため、必ずお守りいただく項目を説明しています

■ お守りいただく内容を次の図記号で説明しています。

	してはいけない内容です。
	実行しなければならない内容です。

 警告	
 禁止	● 吸込口や吹出口、隙間に指や棒など異物を入れない。また吹出口にはクリップなどを落とさない (感電・けがの原因)
 必ず守る	● 異常時(こげ臭いニオイなど)は、運転を停止して、USBケーブルを抜く (火災・感電の原因)

 注意	
 禁止	● 油類、アルコール、ベンジン、シンナーで拭いたり、ヘアスプレー、殺虫剤をかけない ● 持ち運ぶときは、落としたり、衝撃を与えない ● USBケーブルを抜くときは、USBケーブルを引っ張らない
 必ず守る	● 同梱のUSBケーブルを使用する (火災・感電・故障の原因)
	● 長期間で使用にならない場合は、必ずUSBケーブルを電源から抜く

お客様相談窓口

■ 使用方法や修理などの各種ご相談

日機装株式会社 03-3443-3756

時間：10:00～17:00（平日）

日機装株式会社

〒150 -6022

東京都渋谷区恵比寿4丁目20番3号

<https://www.nikkiso.co.jp/>

各部のなまえ

■ 各部のなまえについて

正面

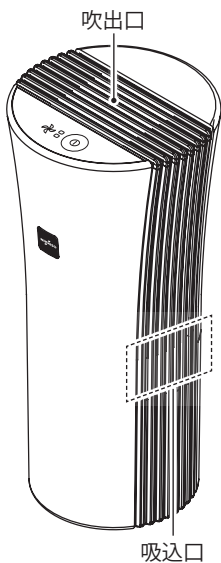

背面

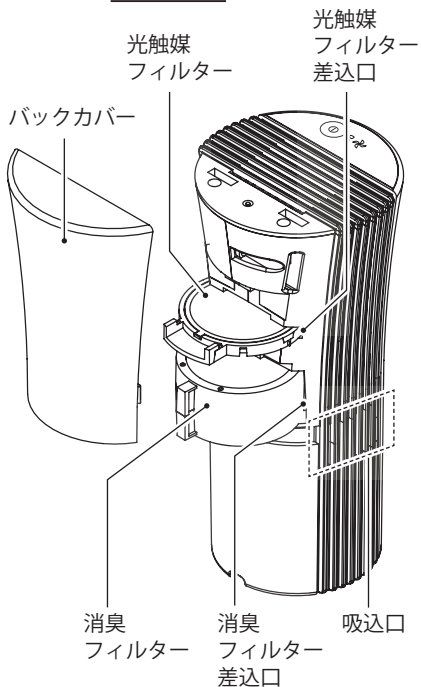

天面

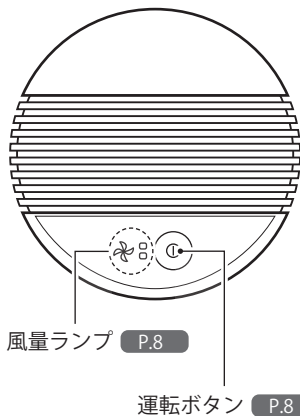

底面

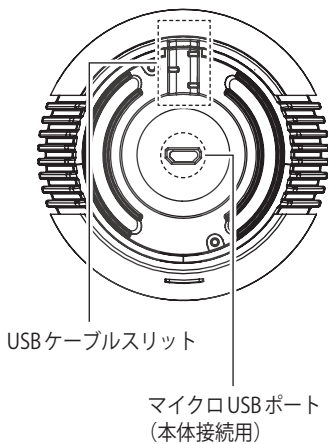

使いかた

1 USBケーブルを接続する

- ① 本体底面のマイクロUSBポートにUSBケーブルを接続する
 - ・同梱のUSBケーブル以外は使用しないでください。
- ② USBケーブルをUSBケーブルスリットに通す

ご注意

- ・USBケーブルは、本体のマイクロUSBポートにしっかりと接続してください。誤動作の原因となります場合があります。

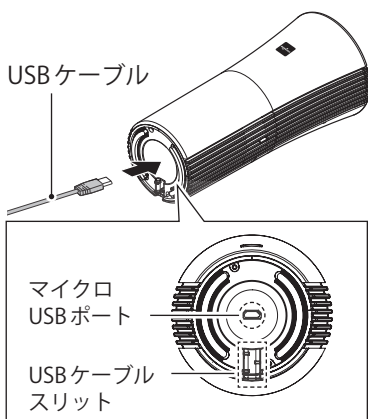

2 USBケーブルを電源に差し込む

適切な場所に設置し、USBケーブルを電源に差し込んでください。

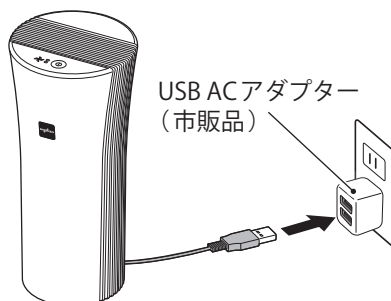

ご使用時の注意点

加湿器などから発生する水蒸気があたる所や水のかかる場所では使わない
(火災・感電・故障の原因)



テレビやラジオ等の家電製品の近くには置かない
(映像の乱れや雑音の原因)

不安定な場所・落下の危険性のある場所・振動する場所に置かない
(転倒による故障の原因)



直射日光があたる場所から離す
(変形や変色、誤動作の原因)

■ 運転する

運転ボタンを押すことで運転モードを切り替えられます。

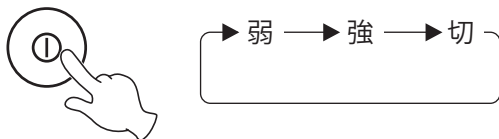

風 量	風量ランプ	状 態
切		運転停止
弱		静かに運転したいとき
強		素早く除菌・消臭したいとき

メモリー機能

車載時での本体運転中に、車のエンジンを切って本体の運転が停止した後、再び車のエンジンをかけると、停止したときと同じ運転モードで本体の運転を再開します。

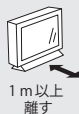

エアコン・暖房器具の風があたる場所や窓の近くには置かない
(変形や変色、誤動作の原因)



物が落ちてくるところには置かない



使いかた(つづき)

■車で使用するとき

警告



禁止

- 前方の視界を妨げる場所や、運転操作を妨げる場所、同乗者に危険を及ぼす場所には設置、配線しない
(交通事故やけがの原因)
- 車を運転しながら本体の移動・スイッチの操作などをしてしない
(交通事故の原因)
- シフトレバーやハンドル、座席などの可動部分に触れたりはさみ込んだり、運転の妨げになるように配線しない
(交通事故やけがのおそれ)

エンジンを切った状態で長時間使用しないでください。
エンジンを切った状態で長時間使用すると、バッテリーが消耗し、
思わぬトラブルの原因となることがあります。

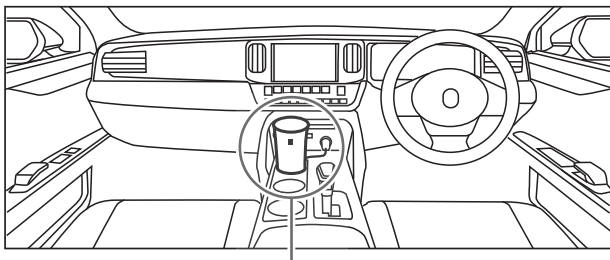

本体と車両電子キーは30 cm以上離す
本体の電波と干渉し電子キーを認識しない場合があります。

- ・吸込口・吹出口をふさがない。
- ・直射日光が当たる場所に置かない。
変形や故障の原因になります。
- ・車の振動などで本体が傷付く場合があります。

同梱のUSBケーブルを本体底面の
マイクロUSBポートと電源に接続
する

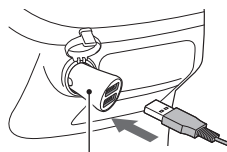

カーチャージャー(市販品)

お手入れ

本体お手入れ

柔らかい布でゴミ、ホコリ、汚れをふき取ってください。



お知らせ

- 汚れがひどいときは、水または、ぬるま湯（40℃以下）を含ませた布でふいてください。

フィルター清掃

1 フィルターを取り外す

① 点線部分を持ち、バックカバーを手前に引いて上に持ち上げる

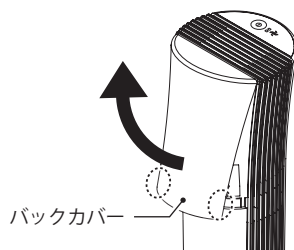

② 取っ手をつまんでフィルターを引き出す

● 光触媒フィルターの場合

光触媒フィルター

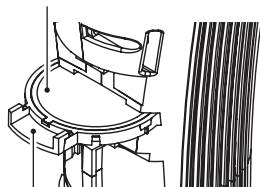

取っ手

● 消臭フィルターの場合

消臭フィルター

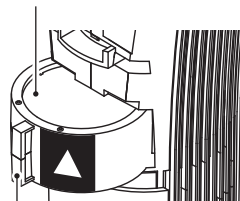

取っ手

次のものは使わないでください。

(表面を傷めたり、内部(精密部)に液が浸透すると、故障の原因になります)

- | | | |
|---------|-------------|---------|
| ■ 金属タワシ | ■ 有機溶剤 | ■ アルコール |
| ■ クレンザー | ■ オープンクリーナー | ■ 漂白剤 |
| ■ 洗剤類 | | |

2 フィルターをお手入れする

- 光触媒フィルターの場合
掃除機で両面のゴミ、ホコリを吸い取ってください。
(吹出口から風が出にくくなったと感じたときにお手入れしてください)

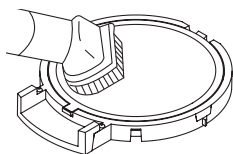

- 消臭フィルターの場合
掃除機で両面のゴミ、ホコリを吸い取ってください。
(においが取れにくくなったと感じたときにお手入れしてください)

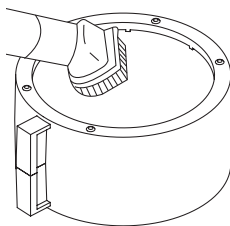

ご注意

- お手入れのときは、汚れが周囲に付着しないように、新聞紙などを敷いてください。
- フィルターは水洗いしないでください。
- お手入れ後は、フィルターを確実に取り付けてください。P.12
フィルターが正しく取り付けられていないと、製品性能に影響を与えます。
- お手入れ時に誤って掃除機でフィルターを吸い込まないでください。

警告



必ず守る

- 必ずUSBケーブルを抜いてください
(感電やけがの原因)



禁止

- 分解・改造・修理はしない
(火災・感電・けがの原因)

3 フィルターを元通り取り付け

① 取っ手をつまんでフィルターを奥まで押し込む

● 光触媒フィルターの場合

取っ手に突起がある方を上側にして取り付けてください。

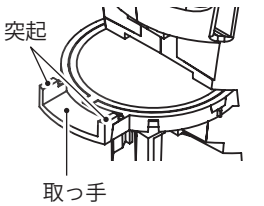

● 消臭フィルターの場合

取っ手が本体中央にくるように取り付けてください。

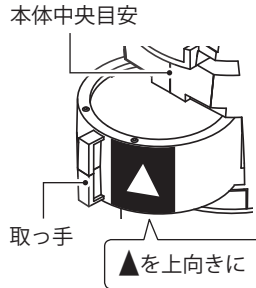

② 点線部分を持ってバックカバーを閉める

取付穴にバックカバーのツメを引っ掛けてから閉めてください。

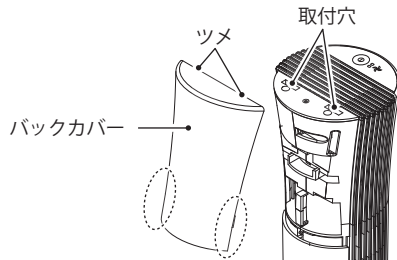

仕様

この製品は、日本国内用に設計されています。

型式	PN-JS1	
電源 (本体)	DC 5 V (同梱のUSBケーブルを使用ください)	
製品 寸法	直径 (最大)	83 mm
	直径 (最小)	65 mm
	高さ	181 mm
重量	約0.3 kg (USBケーブルを除く)	
運転モード	弱	強
風量 (typ.)	0.03 m ³ /分	0.05 m ³ /分
消費電力	1.2 W	1.7 W
運転音	31 dB	39 dB
コード長さ	約1.2 m	

※ 記載の数値は出荷時のものです。

故障かな？

下記の確認と処置をお願いします。

処置後も異常が続くときは、まずUSBケーブルを電源から抜いてお買い上げの販売店、または「お客様相談窓口」**P.5**にご連絡ください。
(詳しくは **P.15** を参照ください)

こんなときは	ご確認ください	ページ
においが取れにくい	消臭フィルターを清掃してください。	10
風量ランプが点滅している	装置異常です。 USBケーブルを電源から抜き、お買い上げの販売店、または「お客様相談窓口」 P.5 にご連絡ください。	—
バックカバーの内側が黄色く変色している	本体内部のDUV-LEDの光の反射で、バックカバーの内側が変色しますが、本体の強度や安全上の問題はありませので、そのままご使用いただいて結構です。	—
運転しない	USBケーブルが正しく接続されているかご確認ください。	7、9
	バックカバーが正しく取り付けられているかご確認ください。	12
車載時に車のエンジンを切ったら勝手に運転が停止する	車のエンジンの「ON/OFF」と連動して、本体が運転/停止します。【メモリー機能】車のエンジンを切って停止した後に、再び車のエンジンをかけると、停止したときと同じ運転モードで本体の運転を再開します。	8

保証とアフターサービス

■ 修理を依頼されるときは

- ①最初に「故障かな?」 **P.14** を調べてください。
- ②それでも異常があるときは使用をやめて、必ずUSBケーブルを電源から抜いてください。
- ③お買い上げの販売店、または「お客様相談窓口」 **P.5** にご連絡ください。

■ 保証書

型式： PN-JS1	
お客様	お名前 TEL — — 〒 ご住所
	販売店（住所、店名、TEL）
保証期間	お買い上げ日より 1年間
お買い上げ日	年 月 日 保証内容の詳細は、【保証規定】をご覧ください。

- 上記メモ内にご記入頂いたお名前、ご住所等について、保証期間内のサービス活動およびその後の安全点検のために利用させていただく場合がございますので、ご了承ください。
- お買い上げ日から上記の保証期間内に故障が発生した場合、ご購入時の伝票をご提示の上、お買い上げの販売店、または「お客様相談窓口」 **P.5** にご連絡ください。
- ご購入時の伝票は再発行いたしませんので、大切に保管してください。

【保証規定】

1. 取扱説明書、本体添付ラベル等の注意書に基づくお客様の正常なご使用状態のもとで保証期間内に万一故障した場合、無料にて故障箇所を、当社所定の方法で修理させていただきますので、お買い上げの販売店、または「お客様相談窓口」 P.5 にご連絡ください。修理を行うために交換した旧部品、または機械の一部にはお返しできないものがあります。
 2. 異なる使用目的、あるいは誤った使い方による本製品の故障、またはその使用によって生じた直接、間接の損害については当社はその責任を負わないものとします。
 3. 次のような場合には、保証期間中でも有料修理になります。
 - (1) ご購入時の伝票のご提示がない場合。
 - (2) ご購入時の伝票の字句を書き替えられた場合。
 - (3) お買い上げ後の取付け場所の移動、輸送、落下などによる故障および損傷。
 - (4) 本書記載のお手入れを実施しないことに起因して本製品が故障を生じた場合。
 - (5) 中古品をご購入された場合の故障及び損傷。
 - (6) 使用上の誤り、あるいは不当な改造や修理による故障および損傷。
 - (7) 火災、塩害、ガス害、地震、落雷、および風水害、その他天災地変、あるいは異常電圧などの外部要因による故障および損傷。
 - (8) 他の機器に起因して本製品が故障を生じた場合。
 - (9) 船舶等に搭載された場合に生じた故障および損傷。
 - (10) 出張修理を行う場合は、出張に要する実費を申し受けます。
 4. 本書は、日本国内においてのみ有効です。This warranty is valid only in Japan.
- ・保証期間経過後の修理などについてご不明の場合は、お買い上げの販売店、または「お客様相談窓口」 P.5 にお問い合わせください。
 - ・この保証書は本書に明示した期間、条件のもとにおいて無料修理をお約束するものです。従って、この保証書によって保証書を発行している者（保証責任者）、およびそれ以外の事業者に対するお客様の法律上の権利を制限するものではありませんので、保証期間経過後の修理などについてご不明の場合は、お買い上げの販売店、または「お客様相談窓口」 P.5 にお問い合わせください。
- ※保証期間内においても、修理の際の送料はお客様のご負担となります。

長年ご使用の場合は商品の点検を！

こんな症状
ありませんか？

- さわるとピリピリと電気を感じる。
- コゲ臭いにおいがしたり、運転中に異常な音や振動がする。
- USBケーブルに深いキズや変形がある。
- その他の異常や故障がある。

症状に心当たりがございましたら、故障や事故の防止のため、使用を中止し USB ケーブルを電源から抜き、お買い上げの販売店、または「お客様相談窓口」 P.5 にご連絡ください。